

# NMK - NYTT



Nyköpings Modellklubb

MAJ 1998,  
ÅRG 26

## STORA VÅRNUMRET !



PRESENTED IN  
 **DOLBY**  
**SURROUND**  
WHERE AVAILABLE



# NMK-NYTT

ÄR MEDLEMSTIDNING FÖR  
NYKÖPINGS MODELLKLUBB



**Ordförande:**

Christer Landberg  
Tfn. 267217

**Vice ordförande:**

Roland Nygren  
Tfn. 283989

**Sekreterare:**

Gunnar Wolving  
Tfn. 281792

**Kassör:**

Pontus Svensson  
Hemgårdsvägen 12B, 2tr  
611 38 Nyköping  
Tfn. 267164

**Redaktör NMK-nytt:**

Christer Landberg  
Granvägen 85  
611 56 Nyköping  
Tfn. 267217  
E-mail: [christer.landberg@nykoping.mail.telia.com](mailto:christer.landberg@nykoping.mail.telia.com)

**Medlemsavgifter 1998:**

Junior(-20år) : 150 kr  
Senior : 300 kr  
Familj : 400 kr

**Postgirokonto (NMK):**  
36 99 39 - 4

**NMKs hemsida:**

<http://www.geocities.com/TimesSquare/Alley/1501/nmk.htm>

**OMSLAGSBILDEN:** Tomas Westerbergs, Motala,  
J32 Lansen. Plätad vid fläktmeetinget på Laxå  
flygplats sommaren 1997.

**BIDRAG FRÅN LÄSEKRETSEN ÄR  
ALLTID VÄLKOMNA !!**

## TACK Å ADJÖ !!!

Efter lite funderingar har jag tackat nej till att fortsätta som redaktör för NMK-Nytt. Tiden går och jag har hängt med sen nr 1/91, dvs 22 nummer med detta.

Anledningen till att jag "hoppas av" är mest pga tidsbrist. Jag tycker fortfarande att det är JÄTTEKUL att göra tidningen !

Vem som efterträder mig är ännu oklart. Förslag finns, men inget bestämt. (Se efterlysning på annan plats i detta nummer.)

**VÅR !!!** En gång modellflygare, alltid modellflygare. Ja, annat kan man inte säga om mina värkänslor. Sen jag satte min Gårdstadska FunFlyer i åkern tidigt i höstas har det varit trögt med modellflygandet/byggandet.

För några veckor sen begav jag mig en lördag ut till Radiolanda i ett synnerligen vackert väder. På plats var Bengt Höglund och Per Nordström. Bengt, med vårrus och ett antal elseglare i bagaget, sken i kapp med solen. Pära of course med helikopter och taggad inför ett nytt år i helikopterlandslaget.

Nu hände det något konstigt i min kropp, en kemisk reaktion ?? JAG BLEV FLYGSUGEN ! Finns det något bättre än att vara på Radiolanda i fint väder, med välflygande modell, goda mackor och trevliga klubbkamrater ? NEJ ! Så det blev raskt hem för inventering i vad som fanns i hangaren. Ännu ett modellflygår i antågande !!!

Självklart ska jag också ut på torsdagskvällarna och vara med i NMK-Cupen. Ju fler vi är, ju roligare är det !!!!

Så tack och hej från mig till Er alla. Tack även till alla som under åren lämnat bidrag till tidningen !

*Christer*

## PROTOKOLL FÖRT VID NYKÖPINGS MODELLKLUBBS ÅRSMÖTE 28 FEB 1998

1. Mötet öppnades av Ingvar Claesson inför 15 beslutsmässiga medlemmar.
2. Mötet förklarades behörigen utlyst.
3. Dagordningen fastställdes.
4. Ingvar Claesson valdes till mötesordförande, Christer Landberg som sekreterare för mötet. Niclas Holmgren och Arne Fridén valdes till justeringsmän tillika rösträknare.
5. Föregående årsmötes protokoll godkändes.
6. Ordföranden föredrog styrelsens verksamhetsberättelse samt resultat- och balansräkning för 1997.
7. Carl-Olof Carlsson föredrog revisoreernas berättelse, vilka rekommenderade ansvarsfrihet för styrelsen.
8. Mötet beviljade styrelsen ansvarsfrihet för klubbens förvaltning och räkenskaper för 1997.
9. NMK:s verksamhetsplan och budget för 1998:

**Miniracingsektionen** arrangerar två tävlingar (7 mars och i juni).

**Flygsektionen** kör klubb tävlingar och RC-oldtimer meeting + tävling i maj och augusti. Mötet godkände att Radiolanda användes.

**Budget:** Klubben har för avsikt att byta ut befintliga klipparen på Radiolanda. Skrivelse om klipparköp görs till kommunen för ev. bidrag.

10. Medlemsavgifterna fastställdes av mötet att vara oförändrade för 1999, dvs:

Junior (-20 år):	150 :-
Senior:	300:-
Familj:	400:-

11. Styrelseledamöter och övriga funktionärer valdes enligt valberedningens förslag (bifogas protokollet).

12. Mötet beslutade om behörighet att för klubben teckna firma enligt följande: Ordf. Christer Landberg enskilt, kassör Pontus Svensson enskilt samt sekr. Gunnar Wolving och vice ordf. Roland Nygren i förening.

13. Styrelsen hade lämnat in en motion. Enl. stadgarna (§ 2) är man medlem i NMK i två år efter att man betalat medlemsavgiften senast (om man inte skriftligen bett att få gå ur). Då detta endast medför kostnader för klubben samt dålig koll på vilka som verkligen är aktiva föreslog styrelsen att § 2 ändras till: " Man är medlem i NMK för det år man har betalat medlemsavgift. "

En sista påminnelse görs dock i vårumret (april) av NMK-nytt. Mötet godkände styrelsens förslag.

14. Att representera NMK på SMFF:s årsstämma valdes Pontus Svensson. (Anm. Det visade sig senare att Pontus fått förhinder och ersätts av Christer Svensson.)

15. Övriga frågor:

**Bengt Höglund:**

-Undrade om vårat "förhållande" till Flygsportförbundet. Styrelsen redovisar detta i vårumret av NMK-nytt.

**Anders Jonsson:**

-Eftersom representant till SMFFs årsstämma väljs på årsmötet, varför väljs inte motsvarande till Bilsportförbundets? Detta tas med på nästa års dagordning.

**Ingvar Claesson:**

-Vi flyger på Radiolanda på torsdagskvällar.

-Ingvar har blivit uppringd av flygledaren på Skavsta och vi måste omarbete vårat avtal. Troligen blir det att vi måste ringa tomet innan vi flyger. Ingvar återkommer med detaljer.

-Klipparen: Fått erbjudande att byta till en Huskvarna 3140, pris 18600 kr, inbytepris 13600 kr (5000 kr för vår gamla). Mötets mening var att styrelsen tillsammans med Ingvar gör bytet.

**Per Nordström, Roland Nygren:**

-Informerade om den ev. kommande byggnationen av en hundkapplöpningsbana på Brandholmen. Bygglov gavs i sept. 1997 och gäller i två år. Den kommer i så fall att byggas norr om landningsbanan vid miniracingbanan. Möjligheten till modellflyg kommer sannolikt att helt försvinna. En skrivelse till kommunen har inskickats med klargörande av klubbens situation samt krav på ersättningsplats på Brandholmen. Miniracingbanan kommer inte att påverkas.

16 17. Därför fastställdes det att nästa årsmöte genomförs lördagen 20 februari 1999.



17-18 Gratifikationer:

Pokaler delades ut till 1-3 platserna i NMK cupen 1997: Christer Landberg, Ingvar Claesson och Daniel Holm. Närvaruvärsting blev Daniel Holm. Grattis !!!

Grässklippararvoden utgick till Anders Jonsson och Daniel Holm. TACK GRABBAR !

Bland de som betalat sin medlemsavgift före 31 dec 1997 drogs Christer Svensson som vinnare, gratis medlemskap i NMK för 1999.

19. Mötet avslutades.

18

Vid protokollet

*Christer Landberg*

Christer Landberg

Justeringsmän

*Niclas Holmgren*

Niclas Holmgren

*Arne Fridén*

Arne Fridén



Mötesordförande Ingvar Claesson till höger, kassör Pontus Svensson bredvid.

Några av mötesdeltagarna samlade i vår nya fina klubblokal !





Då Åschmaten blev inställd p.g.a. få anmälda blev det istället kaffe, öl och mackor en trappa upp vid "kaffét" bredvid minracingbanan.  
OBS ! Trots att Carl-Olov (två från vänster) ser lite suddig ut, var det bara LÄTTöl som serverades.

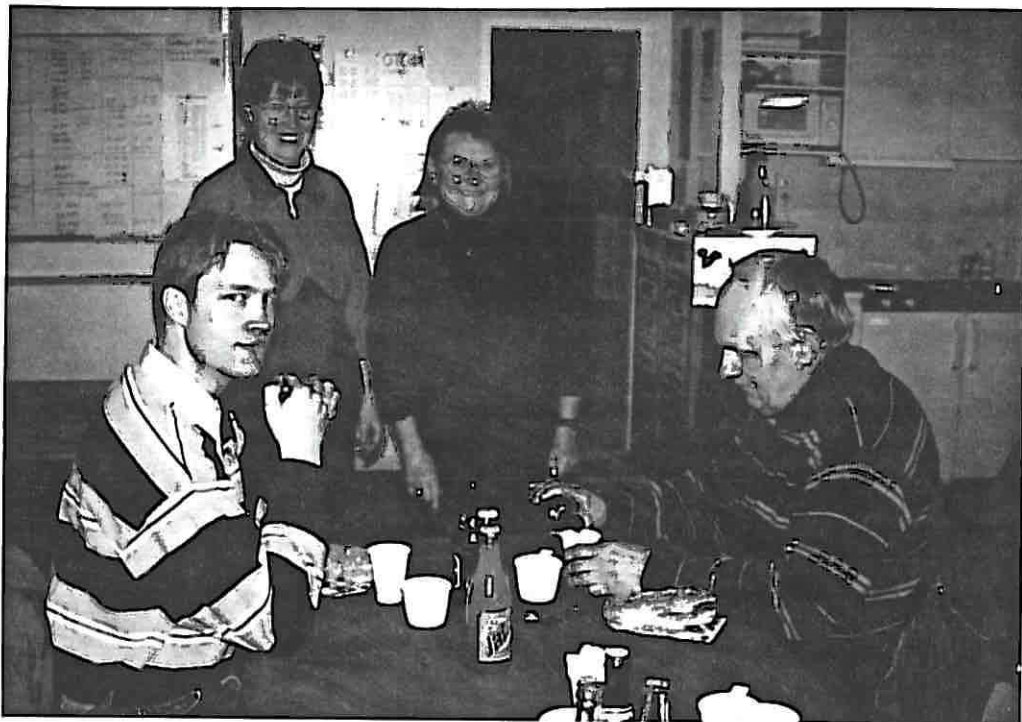

Kassör Svensson och Valberedare Svensson låter sig väl smaka av MajLis och Elsie's goda mackor !!  
TACK TJEJER !!!

## VERKSAMHETSBERÄTTELSE FÖR NYKÖPINGS MODELLKLUBB 1997

Det 25:e året i NMK:s historia är slut. Ett år med många och stora händelser blandat med de vardagliga klubbaktiviteterna. En sammanfattning:  
(För Miniracingsektionen se separat redovisning)

### FLYGSEKTIONEN

1997 inleddes med det årliga "Nyårsköret" den 4 januari och följdes av "Påskmeeting" på Annandag påsk. Populärt att komma ut och träffas på Radiolanda även under den kalla årstiden.  
1 maj började NMK-cupen för att avslutas i oktober. Enkla övningar under torsdagar och helger, samt 3 utvalda lördagar för mer avancerade. "Metervärsting" blev Daniel Holm och "Cuptoppsmästare" Christer Landberg.  
Klubbmästerskapen i både segelflyg och motorflyg blev tyvärr i år inställda p.g.a. för få deltagare. Var orsaken det oförsäkämt fina vädret vi "drabbades" av under 1997?

Modellens Dag och NMKs 25års jubileum firades på Brandholmen 20 september. Strålände väder gjorde dagen lyckad. Kanske något dålig publiktillströmning, men många nya medlemmar knöts.

I den stora världen, utanför Nyköping där vi bor, har Per Nordström lyckats kämpa sig tillbaka till landslaget i F3 C helikopter. Grattis säger vi i NMK och önskar lycka till under 1998.  
I övrigt har en del medlemmar setts på inomhusflyg-meetings, segelflygtävlingar, friflygning på Rinkaby och skaladagarna på Barkarby.

"Söndagsflygningen", på alla veckans dagar, har i år fortlöpt i vanlig stil. Många sköna kvällar på Radiolanda.  
I klubblokalen har under vår och höst ett antal juniorer fått insikt i modellbyggandets härligheter. Detta under ledning av Gunnar Wolving, Torgny Engstrand, Patrik Andersson och Daniel Holm. Det lär vara flera RC-modeller på gång till våren !!  
Skolningen av nya modellflygare har skötts av Mats Ceder och Daniel Holm. Flera ungdomar har fått sina "vingar".

Årets riktigt stora händelse var flytten till vår nya klubblokal på Brandholmen. Där har vi nu fått mycket fina lokaler för både byggverksamheten, klubbträffar och för miniracingsektionen att köra i (om än tillfälligt). Tack till alla som ställde upp under flytningen och iordningställandet av lokalen. Det mesta är gjort, men en del arbeten återstår.

-Ett flertal video- och fika-kvällar har ägt rum i klubblokalema.  
-NMK har under året medverkat i ett flertal utställningar, bl.a. i Stadshuset och Culturum.  
-Styrelsen har under året haft flera protokollförda möten, bl.a. inför miniracingsektionens tävlingar.  
-Antalet medlemmar under 1997 var ca 130 stycken.

NMKs styrelse tackar alla som bidragit med insatser under 1997. 1998 ser ut att bli minst lika spännande och intressant som -97. Väl mött i NMKs gemenskap !!

*Christer Landberg*

ordf. Nyköpings Modellklubb

## Verksamhetsberättelse Miniracingsektionen 1997

Miniracingsektionen har under 1997 varit hårt engagerade och tävlat landet runt samt arrangerat egna tävlingar.

### Egna Tävlingar.

NMK har arrangerat två tävlingar utomhus på Brandholmen.  
Den första tävlingen var EM uttagningen den 14 - 15 Juni det blev ännu en lyckad stortävling med mycket nöjda deltagare.  
Den andra tävlingen på Brandholmen var Tvärscupfinalen den 13 september som också blev en utmärkt fin tävling.  
Samtliga resultat och stora reportage har varit publicerade i NMK nytt septembernumret.

EM uttagningen de 14-15 Juni blev den tredje uttagningstävlingen som NMK arrangerat på Brandholmen och den hade lockat ett startfält på 71 förare från hela landet.  
Niklas Nygren kvalade till Bfinal och blev bästa NMK are med en 17e plats. Henrik Nygren slutade på en 22a plats Peter Johansson 23a Mikael Andersson 25a Gustav Ohlsson 26a och Joakim Nikkilä 32a.  
Tvärscupens final gick detta år på Brandholmen den 13 September  
Det var första gången som NMK arrangerade en hösttävling och det visade sig att det gick utmärkt mycket tack vare landets bästa underlag och tur med vädret. Bästa NMKare blev Niklas Nygren som blev tvåa Gustav Ohlsson slutade på en fin tredje plats och Mikael Andersson blev sexa.  
I den totala Tvärscupen 1997 tog Niklas Nygren hem segern, Gustav Ohlsson blev femma, Peter Johansson sjua, Mikael Andersson åttonde och Henrik Nygren blev femtonde totalt i Tvärscupen 1997.

**Uppvisningar.** Miniracing sektionen har under 1997 visat upp sin verksamhet på fem platser runt Nyköping. Först en familjedag vid Holmgrens Färghus den 8-9 Maj, en mycket bra gräs bana klipptes upp och många NMKare hade roligt i två dagar. Helgen efter var det Överskottsbolaget i Bergshammar som bjudit i NMK Miniracing till en heldag som blev väldigt lyckad, en liten asfaltslinga ritades upp på parkeringen.  
Den 31 Maj packade Miniracingsektionen sina bilar och åkte till Vrena Folkets Park för att visa upp sig på Vrenadagen och det blev en bejublad uppvisning med mycket åskådare.  
Hamnfesten den 7-8 Juni var nästa plats att klippa en gräs bana och köra uppvisning på.  
Den uppvisningen lockade många besökare och klubbilen var provades flitigt hela tiden.  
Den sista uppvisningen avslutades på Tystbergadagen den 6 september och den blev naturligtvis också en lyckad tillställning.

**Modellens dag.** Den 20e september var det åter dags för modellens dag på Brandholmen. Det blev en lyckad dag med många NMKare som visade sina bilar både på asfalt och jordbanan.  
Klubbilen provades flitigt mellan heaten.

### Träningar 97.

Inomhus träningarna har under tiden Januari- Mars körts i Långbergets gymnastiksal och i Borgis under Oktober.  
Sen i November har NMK Miniracing kunnat träna i en permanent lokal på Brandholmen gamla Recomp ca 100m från utomhusbanan.  
Sektionens ansvarige tackar alla som gjort 1997 till ett utmärkt bra Miniracingår och hoppas på ett ännu bättre 1998.

*Peter Johansson*  
Sektionsledare NMK



NMK: Styrelseledamöter och övriga funktionärer  
verksamhetsåret 1998 - (1999)

28-feb-98

	Namn.	Tel.	Mandattid.	Status.	
<u>Styrelse:</u>					
Ordförande:	Christer Landberg	267217	1997-1998	1 år kvar	
Kassör:	Pontus Svensson	267164	1997-1998	1 år kvar	
Sekreterare	Gunnar Wolving	281792	1998-1999	omval	
Vice ordför.	Roland Nygren	283989	1998-1999	nyval	
<u>Sektionsledare:</u>					
Bil:	Rojne Pettersson	219505	1998	nyval	
Båt:	vakant				
Flyg:	Ingvar Claesson	218595	1998	omval	
<u>Ansvarig drog och våldsfrågor i ungdomsverksamheten:</u>					
	Per Nordström	283571	1998	omval	
<u>Banhållningsteam Radiolanda:</u>					
	Christer Svensson	267164	1998	nyval	
	Daniel Holm	286857	1998	nyval	
<u>Ansvarig för klubbmaterial: Lokalvärd,</u> <u>bibliotek, klubbradio/kärror, nyckelregister:</u>					
	Jan Pettersson	287773	1998	omval	anm.1
<u>Säkerhetsansvarig:</u>					
Flyg:	Ingvar Claesson	218595	1998	omval	
<u>Tävlingsledare:</u>					
Bil:	Roland Nygren	283889	1998	omval	
Flyg:	Daniel, Patrik och Jan		1998	omval	anm.2
<u>Redaktör:</u>	Vakant		1998	Vakant	anm.3
<u>Klubbmäst:</u>	Majlis Nygren	283889	1998	omval	
<u>Revisorer:</u>	Arne Friden	269787	1998	nyval	
	Karl-Olof Carlsson	215317	1998	omval	
<u>Byggleddar:</u>	Torgny Engstrand	281355	1998	omval	anm.4
	Gunnar Wolving	281792	1998	omval	
	Daniel Holm assist	286857	1998	omval	
	Patrik Andersson assist.	283980	1998	omval	
<u>Valbered:</u>	Christer Svensson	57605	1998	omval	
	Ingvar Claesson	218595	1998	nyval	

anm.1 Ev. militärtjänst.

anm.2 Ev. arbete på annan ort.

anm.3 Christer L hjälper till med tryckningen samt med NAK nr.1 98.

anm.4 Vårterminen.

# SMFF

## FÖRBUNDSMÖTE 1998

Ingvar Veteran och Christer Novis for till Södertälje och SMFF:s förbunds möte i akt och mening att som SLM respektive NMK:s representanter påverka och förändra där så behövdes. Nu blev det kanske mest att sitta och lyssna, men i alla fall. För att hålla humöret på topp, servades vi med mat och kaffe.

Förbundsmötet är STORT tyckte jag (Christer), som var där för första gången. Man fick träffa mycket folk som man annars bara sett på bild. Intressant! Bengt-Olov Samuelsson var suverän som mötesordförande. Han blir vald till den posten varje år, upplyste Ingvar.

Nu är vi med i Flygsportförbundet på riktigt och kan vänta oss resultatlistor från tävlingar i dagspressen.

I foajén hade pylonfolket utställning av tävlingskärror för de olika pylonklasserna. Jag pratade med ett par stycken (Nej, inte med flygplanen) och fick på köpet nästan en hel föreläsning i ämnet. Det verkar kul! Kanske något som vi i NMK ska prova på? Pylonkillarna fick ytterligare en tävlingsklass godkänd på mötet.

Vid supén på lördagskvällen hade Ingvar och jag den välkände hobbyhandlaren Bertil Beckman till bordet. Här fick vi oss till livs (förutom maten) svensk modellflyghistoria av Bertil. Väldigt underhållande och intressant. Borde skrivas ned och publiceras.

Efter en god söndagsfrukost var det dags att behandla inkomna motioner. Vad jag kommer ihåg avlogs de flesta. En som dock kunde charma mötet var Tomas Leijon, som fick igenom sin motion om högre vikt på modellraketer och starkare raketmotorer. Han blev dessutom vald till sakkunnig inom området. Tomas glädje var inte att ta miste på!

\*Följetongen om K-A Eriksson fortsätter nästa år.

\*Robert Sundström blev vald till SMFF:s ordförande två år till. Bra!

\*Bosse Gårdstad har nu förhoppningsvis fått tillbaka sin borttappade limflaska.

\*Ett bra förbunds möte tycker jag. Snabba beslut och inget strul.

SWE-8436

*Christer Svensson*

PS. Har varit i kontakt med pylonflygaren Erik Persson i Säter. Han tillverkar byggsatser till RYGGSKOTTET , ett flygplan passande till klass QUICKIE-500.

Byggsatsen med plankade vingar kostar 460kr.

Landställ i titan kostar 55kr.

Motorfäste kostar 40kr. DS.





Bild ur Modellflygnytt 2/98 i Självklart är NMKs snygga representanter med i Christer S till vänster och Ingvar C till höger



A. 3ST ALT VINGSPETS

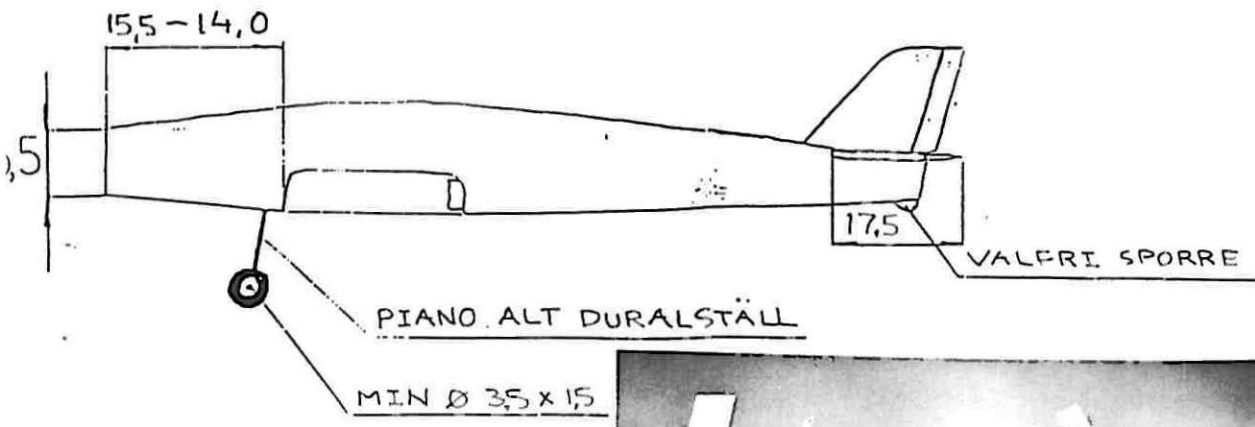
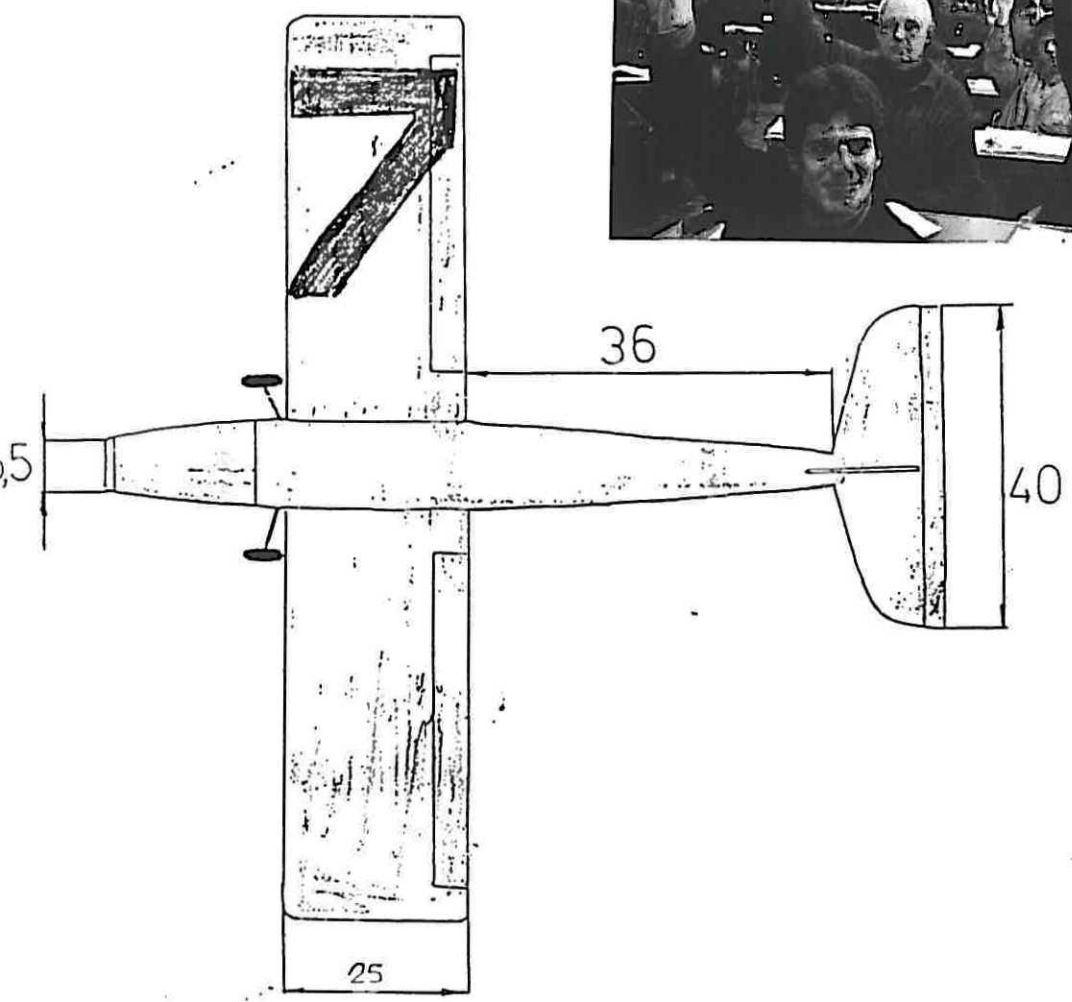
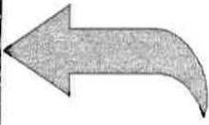
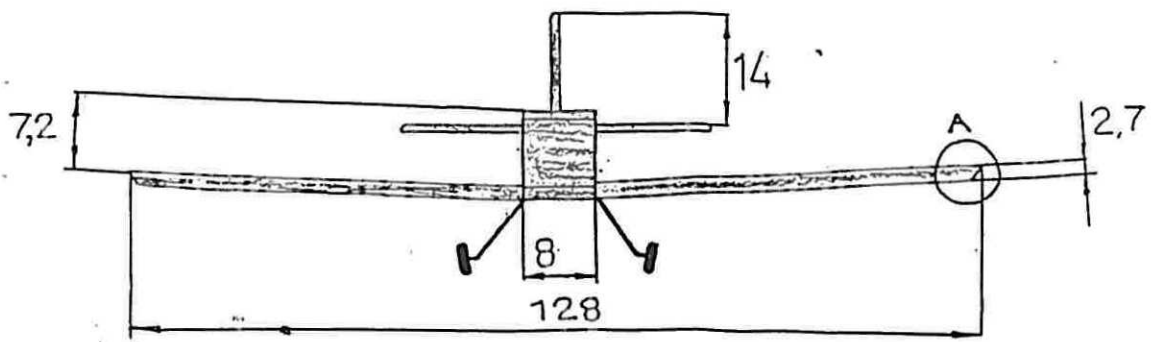
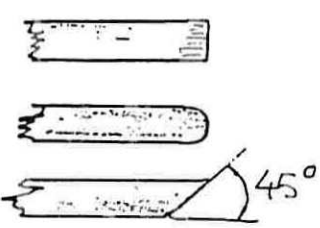

RYGGSKOTTET (QUICKIE) 500 BYGGANVISN

## Klubbmästerskap i OTC Vintern 97-98

För första gången har en KM serie körts i samband med den FM serie i vinter.

NMK s KM avgjordes under tre tävlingar på Brandholmen.

50% av de som tränat i hallen under vintern har deltagit i KM serien och det är en bra siffra men kunde nog kanske varit lite större.

### **KM serien 97-98.**

1. **Niklas Nygren**
2. **Mikael Andersson**
3. **Patrik Österberg**
4. **Patrik Johansson**
5. **Martin Pettersson**
6. **Gustav Ohlsson**
7. **Johnny Fernqvist**
8. **Anders Lindberg**
9. **Tomas Cedergren**

## Riksfinalen OTC 21 Mars Borås.

Till Riksfinalen i Borås den 21 Mars hade fyra NMKare kvalificerat sig .

Utav de 240 startande under vintern i olika tävlingar i landet var det slutligen 67 st som startade i finalen i Borås.

Från NMK Niklas Nygren och Mikael Andersson och från Lidköping/NMK Robert Hammer och Göran Persson.

- |  |                                 |
|--|---------------------------------|
| 1. <b>Fredrik Mathiesen Miracl</b>     | 25. <b>Niklas Nygren NMK</b>    |
| 2. <b>Tobias Thörngren Hässleholm</b>  | 46. <b>Mikael Andersson NMK</b> |
| 3. <b>Arvid Stenberg MHF Skarpnäck</b> | 56. <b>Robert Hammer NMK</b>    |
|  | 65. <b>Göran Persson NMK</b>    |

Riksfinalen blev en spännande tävling i Sveriges absolut bästa inomhushall .

Ingen av de nio finalerna hade någon klar segrare på förhand .

Niklas Nygren lyckades bäst av NMKarna och vann D finalen .

Mikael Andersson blev sexa i F finalen , och Robert Hammer slutade åtta i G finalen, och Göran Persson vann I finalen.

## Tävlingskalender 1998.

### **Tvärscupen 1998 1:10 OR.**

<b>Stockholm MHF Skarpnäck</b>	<b>2 Maj</b>
<b>Karlskoga Bofors MRK</b>	<b>16 Maj</b>
<b>Örebro Örebro RBC</b>	<b>30 Maj</b>
<b>Nyköping Nyköpings MK</b>	<b>14 Juni</b>
<b>Linköping Miracl</b>	<b>15 Augusti</b>
<b>Eskilstuna MK Eskil</b>	<b>22 Augusti</b>
<b>Uppsala Uppsala RC</b>	<b>5 September</b>
<b>Västerås Västerås MS</b>	<b>13 September</b>

### **SMC 1:10 OR.**

<b>Brandholmen</b>	<b>14 Juni</b>
<b>Brandholmen</b>	<b>1 Augusti</b>
<b>Brandholmen</b>	<b>Final 19e Sept</b>

## **Aktiviteter på Gamla Recomp under Vintern.**

Från den 1 November har Miniracingsektionen kunnat träna hur mycket som helst inomhus och det har dom gjort, en fantastisk inomhus säsong har det varit.

Fyra tävlingar har NMK arrangerat i lokalen.

Den 7 Mars kördes den riksomfattande OTC cupens sista kvaltävling i hallen och sen har det blivit tre FM tävlingar ( Förbundsmästerskap SÖ/VÄ).

### **OTC 7 Mars**

NMK arrangerade sin första OTC ( Touringbilar 1:10) tävling den 7 Mars i hallen på Gamla Recomp på Brandholmen.

Det blev en spännande tävling för att samtidigt för första gången i NMKs historia så skulle den nyinköpta AMBn användas på en tävling och köras av NMK AMB = ( Varvräkningsutr) Det blev ett lyckad tävling på alla sätt AMBn fungerade bra och tävlingen avverkades utan några större problem.

Antalet startande uppgick till hela 35 st och det är väldigt bra för att vara en klass.

Segrade gjorde den gamle NMK medlemmen och svenske mästaren Arvid Stenberg, före OTC Mästaren 98 Fredrik Mathiesen ( Även han en gammal NMKare) och på tredje plats Tobias Thörngren ( OTC mästare 97).

NMK kunde denna gång få sex förare till start. Niklas Nygren, Mikael Andersson, Johnny Fernqvist, Martin Pettersson, Robert Hammer, och Göran Persson.

Bäst lyckades Niklas Nygren som tog sig till final för fjärde gången på rad i en OTC tävling. Och i finalen slutade han på en sjunde plats. Mikael Andersson gjorde sin bästa tävling för säsongen och slutade på en tionde plats totalt. Johnny Fernqvist som gjorde debut i en stortävling slutade på 21a plats, och Martin Pettersson som efter lite problem under kvalen kom igen och blev 30 e man till slut. NMKs nyförvärv från Lidköping Robert Hammer blev bästa C förare och kom trea i B finalen och en slutlig 11 e plats, NMKs andra nyförvärv från Lidköping Göran Persson blev 27 a totalt.

### **FM OTC Vintern 98.**

Södermanland/ Västmanlands BF har under vintern kört sju st tävlingar i OTC.

Fyra i Eskilstuna och tre i Nyköping.

Vid NMKs tre tävlingar har klubben representerats av nio egna förare och det är ju fantastiskt bra med tanke på hur liten klubb NMK ändå är i Miniracing.

Den första tävlingen 15 Feb hade lockat en hel del startande 12 st fem från MK Eskil.

Tävlingen vanns av Niklas Nygren före Mikael Andersson NMK och trea Robert Hillman MK Eskil, sju blev Anders Lindberg NMK , åttonde blev Patrik Österberg och nia Tomas Cedergren före Patrik Johansson och Martin Pettersson..

Den andra tävlingen 1 Mars startade det 13 st i tävlingen och MK Eskil kom med sex st denna gång. Niklas fick se sig besegrad denna gång av MK Eskils Robert Hillman trea blev Mikael Andersson. På sjätte plats placerade sig vårt nya Miniracing löfte Patrik Österberg sju Gustav Ohlsson och nia Patrik Johansson före Martin Pettersson.

Den sista tävlingen den 28 Mars skulle bli avgörande vem som till slut skulle bli den förste FM mästaren i OTC .

Niklas Nygren vann den sista tävlingen före Hillman MK Eskil och Mikael Andersson NMK fyra Gustav Ohlsson femma Patrik Österberg sexa Johnny Fernqvist sju Patrik Johansson och åtta Martin Pettersson alla NMK.

NMK s Niklas Nygren vann till slut den historiska FM serien , på fjärde plats kom Mikael Andersson , åtta blev Johnny Fernqvist nia Gustav Ohlsson , tolv Patrik Johansson och trettonde plats Patrik Österberg , sjuttonde Martin Pettersson , tjugonde Anders Lindberg och tjugoförsta plats Tomas Cedergren NMK.





Niklas Nygren och Mikael Andersson under Riksfinalen i Borås den 21 Mars.

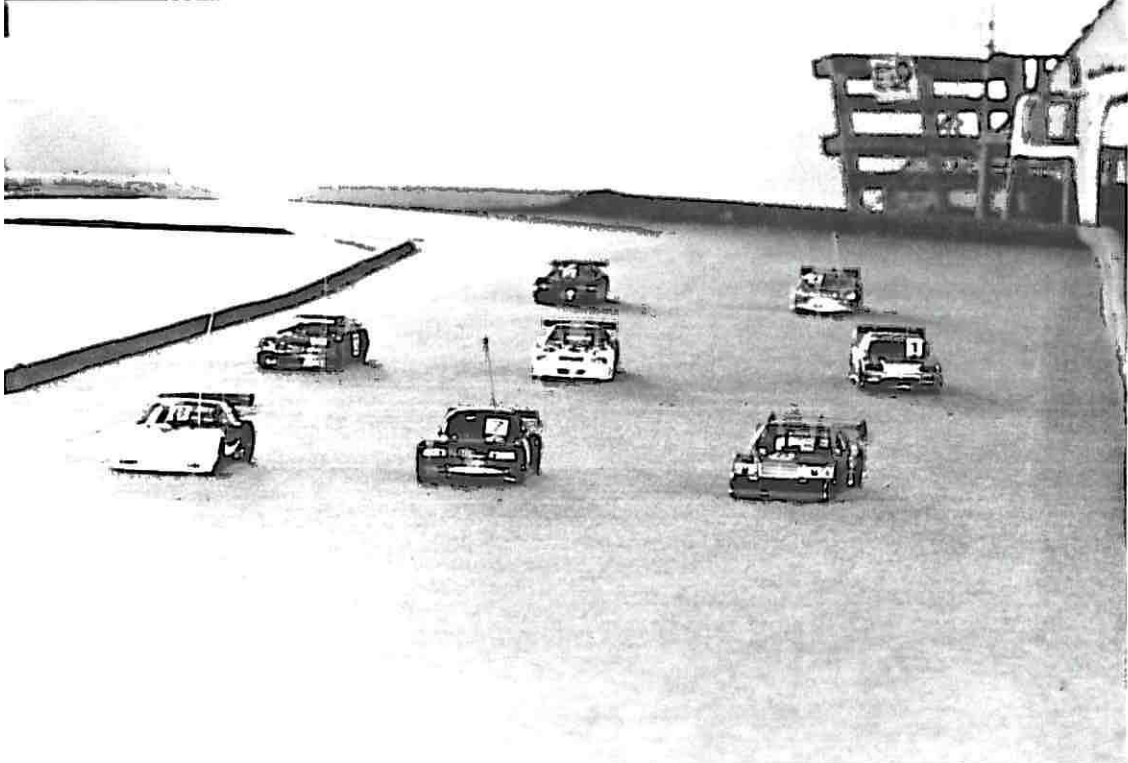

Niklas Merca till höger i pole position klar för start i D finalen.

Segraren i I finalen Göran Persson Lidköping och tävlande för NMK under 1998.





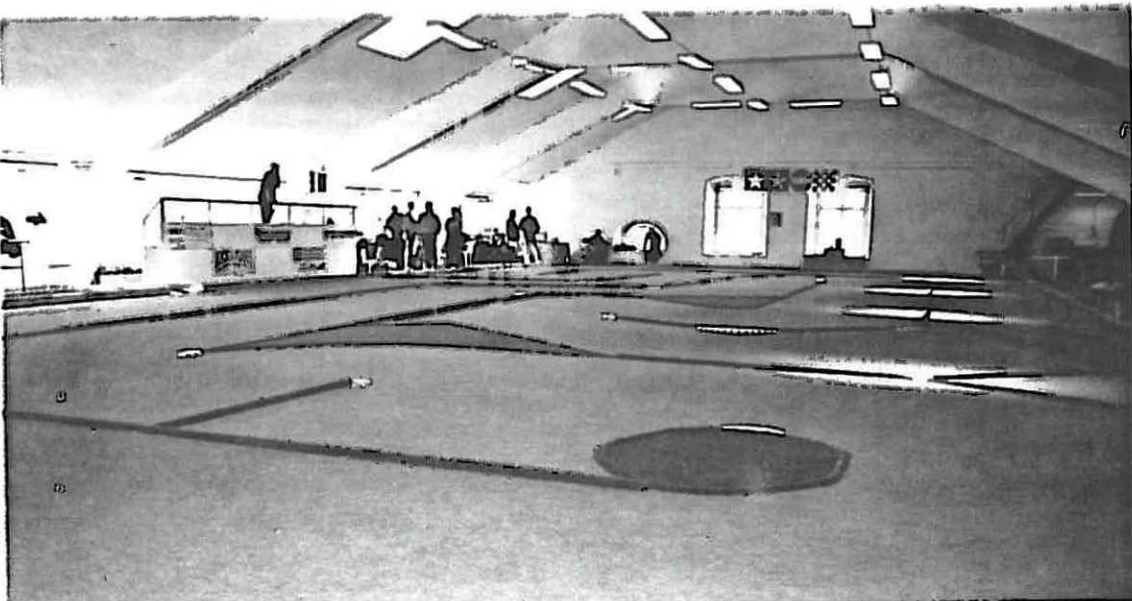

Sveriges klart bästa inomhus bana som ligger i ett gammalt ullspinneri på tredje våningen vid Viskan och naturligtvis i Viskafors 15 km från Borås.



Niklas Nygren under stark koncentration innan starten i sista D finalen.

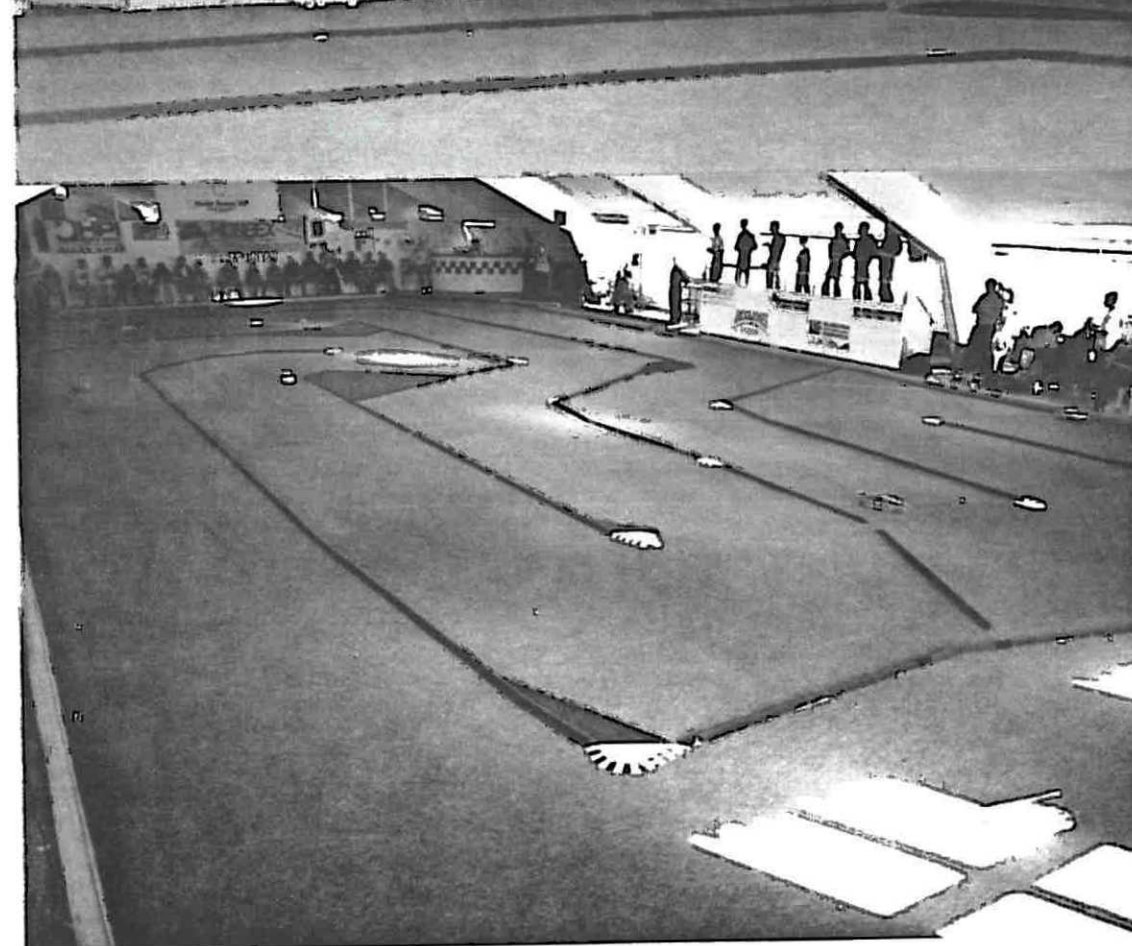

Utsikt över banan under ett av heaten.



**NYKÖPINGS ÅTERFORSALJARE FÖR HANSEN RACING OCH KLINTBERG  
FÖR ÄVEN RESERVDELAR TILL AMERIKANSKA BILAR OCH BÅTMOTORER**

**Serpent**



**RC  
Bodyline**

**Nu säljer vi även**

**Futaba**



**Nyköpings garanterat största tillbehörs- och reservdelssortiment**

Gasverksvägen 3 A  
Nyköping

ÖPPET:  
Vardagar 9<sup>00</sup>-18<sup>00</sup>  
Lördagar 9<sup>00</sup>-13<sup>00</sup>

Telefon  
0155-28 83 71

**MANN**

Filter

**BILPLÅT**

Vi representerar ledande  
Europeiska tillverkare



**BILTILLBEHÖR**

**SACHS**

STÖTDÄMPARE OCH KOPPLINGAR



**Den 16 Maj är det stor Uppvisning hos KH:s Bilshop**

Vi visar upp allt vi har i Radiostyrd Miniracing

Tex 1:5,1:8,1:10 Det finns också möjlighet att prova

RC bilar och radioutrustning kommer att säljas till Specialnettopriser

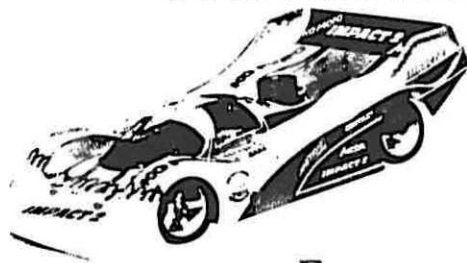

**Sommar och Höst 98**

**SMC**

**Sport Man Cup**

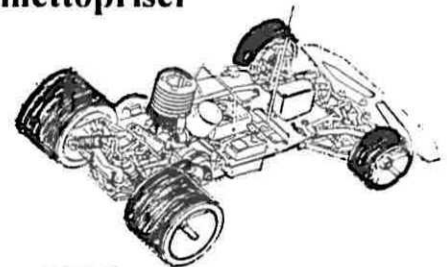

En ny cup med samma regler som vinterns OTC

En utomhus cup i 1:10 OR som körs i hela landet

Med final i Nyköping och Brandholmen den 19 September

**Nyköpings Modellklubb arrangerar en deltävling i SMC**

**den 1 Augusti på Brandholmen**

Allt i radiostyrd miniracing finns hos KH:s Bilshop

Medlemmar i NMK får naturligtvis handla till ett bra pris

Välkomna att prata bil med Kjell, Hasse, Jörgen

**K H:s Bilshop**

Öppet :Vardagar 0900 -1800

Lördagar 0900 -1300

Tel 0155-288371

**Hela program  
av radiostyrda  
Bilar**

*Kom ihåg att uppvisande av giltigt medlemskort ger rabatt på hela  
sortiment av Bildelar och Tillbehör*

**Schumacher**



Det sista finalheatet vid tävlingen den 28 Mars på förarställningen Frv. Martin Pettersson Robert Hillman Niklas Nygren Johnny Fernqvist Patrik Österberg Patrik Johansson Mikael Andersson Gustav Ohlsson.



Trängt i den första kurvan efter start  
Klassen Touring och har sin förebild från den riktiga BTCC som körs i England och i Sverige heter klassen STCC.

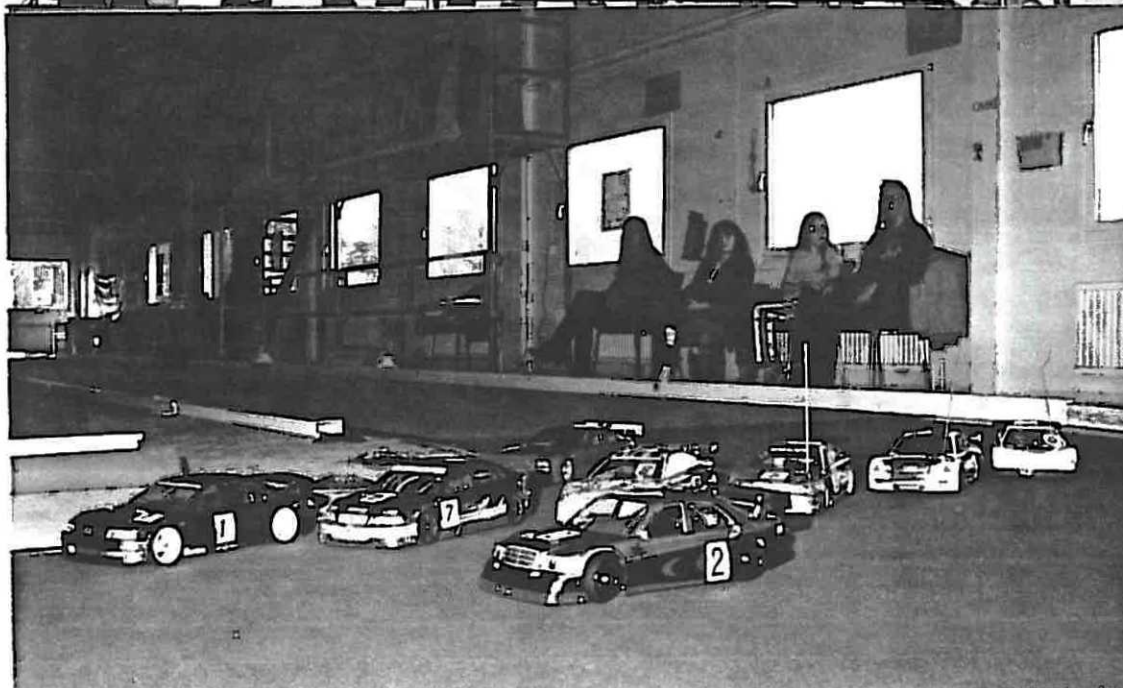

Hela gänget samlat efter prisutdelningen.





Fem av NMKs förare  
mellan ett av heaten.  
Martin Pettersson  
Gustav Ohlsson  
Micke Andersson  
Niklas Nygren  
Patrik Johansson.



NMKs Johnny Fernqvist är väldigt nöjd  
med sin bil.  
Johnny är en av de nya i NMK och har  
börjat tävla i vinter i den populära OTC  
klassen.  
NMK har ytterligare en ny förare med  
licens och det är Patrik Johansson längst  
upp till höger.

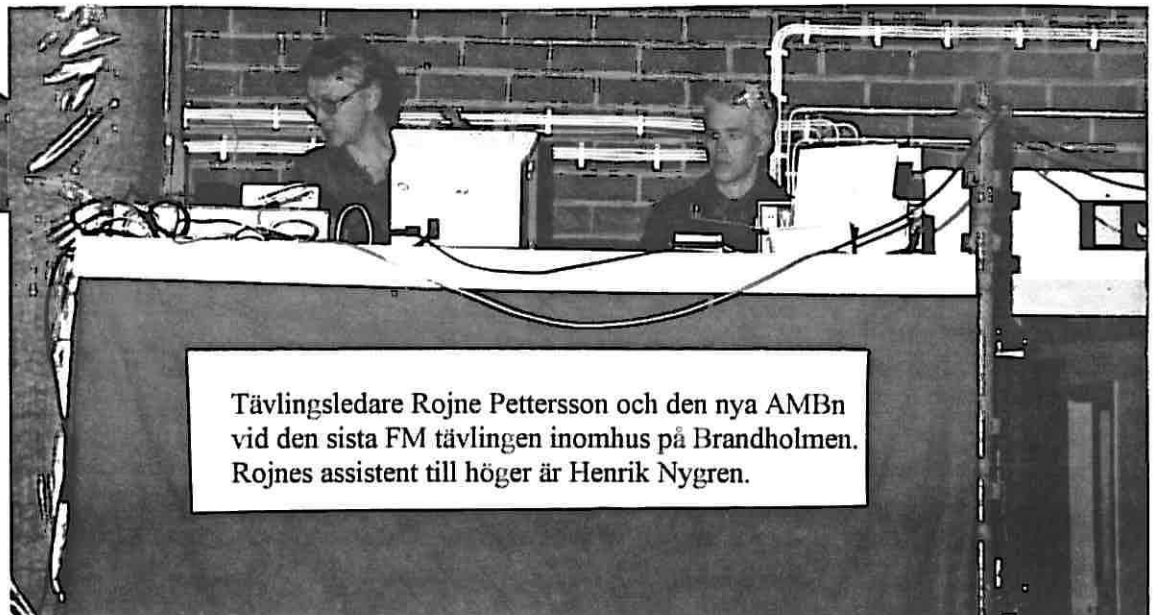

Tävlingsledare Rojne Pettersson och den nya AMBn  
vid den sista FM tävlingen inomhus på Brandholmen.  
Rojnes assistent till höger är Henrik Nygren.

## **SMC 1998.**

SMC vad är det?

SMC har kommit till efter den lyckade OTC som blivit så populär i vinter.

Bilarna som får användas är Buggybilar i skala 1:10 2wd eller 4wd.

Endast OTC motor får användas.

Ackar Nickel Cadmium 2000mAh eller 1700mAh.

Startavgift 80:-

**Tävlingar arrangeras i hela landet. Säsongen avslutas med en Riksfinal på Brandholmen i Nyköping den 19e September**

### **Träningar på Brandholmen**

NMK Miniracing Träningstider på Brandholmen 1998.

### **Tisdagar 18 - 21. Torsdagar 18 - 21.**

Du som betalat Medlemsavgiften för 1998 får använda NMKs alla anläggningar. Ett inplastat medlemskort är under tryckning och kommer delas ut så fort det är klart. Du som är medlem får också 10% på bildelar och tillbehör hos KH:s under 1998.

### **Tävlingar på Brandholmen 1998 1:10 OR**

**Tvärcupen 98 och SMC 14 Juni**

**SMC 1 Augusti**

**SMC Riksfinal 19 September**

NMK har tack vare vår fina bana och att vi numera har en egen AMB möjlighet att arrangera fler tävlingar än klubben planerade med i Höstas.

SMC är en ny klass och behöver säkert en inkörningsperiod, men redan nu är intresset stort för den nya klassen.

### **Uppvisningar 1998.**

NMK har redan när detta skrivs varit på en bejublade uppvisning hos Ung Kraft. Det var den Lördagen 18e April som NMK hade flyttat sin Lördagsträning till Slakthuset. Samtidigt arrangerades storbilds datakärn och Virtual RC med ett F1 spel.

**Lördagen den 16 Maj Uppvisning och stor fest hos KH:s Alla NMKare är välkomna.**

**Lördagen den 23 Maj Uppvisning hos Holmgrens Färghus Gumsbackens dag**

**Alla NMKare är välkomna.**

**Lördag 29 Söndag 30 Aug Uppvisning Ungdomsfestivalen på Slakthuset Ung Kraft**

**Alla NMKare är Välkomna.**

Text, foto & musik:  
Roland Nygren



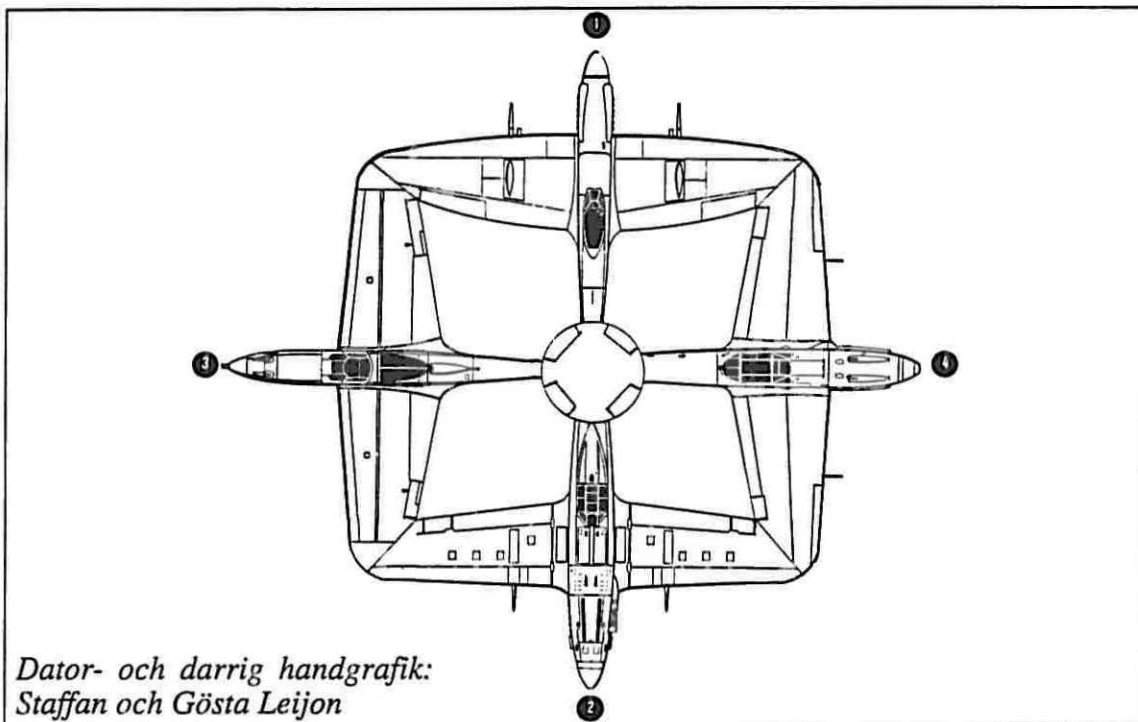

Dator- och darrig handgrafik:  
Staffan och Gösta Leijon

## SENSATIONELL NYHET: NATO:S NYA ENHETSJAKTPLAN

Från vanligtvis snedunderrättat håll har Flygande Veteraner fått nys om en nyhet, som vi nu, som första flygtidning i världen, kan presentera för vår hungriga läsekrets.

Som ett led i sitt återvinningsprogram kommer NATO att gå in för ett enda standardjaktplan med täcknamnet Brysselcool. Som framgår av vår hemliga bild är planet en kompositkonstruktion av WW2-plan från inte mindre än fyra olika Natoländer. Delarna samlas in från diverse junkyards och nitas ihop vid en hemlig fabrik i Nicoux.

Konstruktionen är minst sagt sensationell och bensinbesparingen avsevärd. Under en normal spaningsflygning på jakt efter fiendeplan är endast en av de fyra motorerna i gång, exempelvis motorn i plan 1 på vår bild. Övriga tre piloter glor intensivt åt höger, vänster och bakåt – en 150-procentig ökning av spaningskapaciteten. Och inte nog med detta; dessa tre figurer kan också avskjuta sina kanoner eller raketer åt dessa olika håll! Vilken eldkraft!

När avskjutningen är klar vill man kanske åka hem. Då stryker pilot 1 sin motor och pilot 2 startar sin. Vips backar Brysselcool hem, utan att behöva svänga – en stor fördel, eftersom piloter i allmänhet inte tycker om att svänga, eftersom det lutar så hemskt.

Alternativt kan man köra iväg åt vänster (med motor 3) eller åt höger (med motor 4). Möjlighet finns också att, sedan piloterna tagit ett djupt andetag, köra iväg snett framåt höger med hjälp av både motor 1 och motor 4. Etcetera!

Av bilden framgår att sidorodret slopats helt. Det behövs inte, eftersom man aldrig svänger. Däremot finns små höjdroder på den gemensamma, cirkulära stabilisatorn i mitten.

Höjdroderverkan kan förstärkas med hjälp av flaps och skevroder. Om motor 1 är dragande används då flaps och parallellkopplade skevroder på plan 2 som höjdroderförstärkning. Det rapporteras se mycket lustigt ut.

Men, invänder kanske någon, är det inte ett steg bakåt att använda kolvmotorer i jet-åldern?

Icke så. Världens fotogengruvor håller på att tömmas i rask takt. Däremot har amerikanerna uppfunnit en metod att utvinna flygbensin ur gamla strumpor. Och sådana har Nato gott om!

Denna sensationella nyhet publicerades först i Flygande Veteraners medlemstidning. Med tillstånd nu även i NMK-nytt.

Vilka 4 olika flygplan Brysselcool består av var en "flygplansidentifieringstävling". Kan du lista ut vilka det är ?

RÄTT SVAR finns på annan plats i denna förmåliga tidning !

För den som inte räknat ut det redan, så är historien nedtecknad av ingen mindre än Gösta Leijon.

# 19-CUP-98

DET VAR TYDLIGEN SVÄRT, ALLTFÖR SVÄRT.....!

att dra ett tal från trettio (30). Jag syftar alltså på den tilltänkta CUP-tävlingen 1997. Ett tips såhär efteråt: varför landade du inte väl utanför de trettio metrarna från märket? Då hade du fått noll (0) poängoch alla matematiska bekymmer hade varit borta!

Det har sina risker att överskatta sina kollegor. Det är heller inte riskfritt att dela ut "kängor" till dessa. Därför övergår den stundtals rätt snälle CUP-ledaren till att propagera för 1998 års CUP.

ALLTSA.....

Vi gör som vi brukar:samla närvaropoäng lördagar eller söndagar. Du får 100 p om du kommer ut och övervakar samt kommenterar ev. flygningar. Om du har laddat ackar, lagat senaste skadan, kommit ihåg alla prylar du behöver för flygning och kanske rent av känner dig i så pass god form att du törs ta upp modellen i luften, ja, då kan du tillgodoräkna dig hela 300 p, under förutsättning att du skrapar ihop 20 minuters flygtid. Och du flyger med vilken sorts aerodyn du vill.

Som vanligt kör vi också 3 st deltävlingar. Datum för dessa finns noterade på närvarulistan på Radiolanda.

Sätt igång att samla points och - välkommen till deltävlingarna! 1997 var anslutningen lite skral även till dessa. Kom ihåg, att ofta förekommer diverse lustigheter vid farkosternas framförande. Vidare finns möjligheten att häckla CUP-ledaren för hans faders beträffande flygprogram och sättet att räkna poäng. Missa inte dessa tillfällen till glädje och skratt!

Vi sätter igång 1 MAJ och avslutar i höst. Se närvarulistan.

/ CLA  
CUP-ldr

## Torsdagsflyg

Under -97 var flygaktiviteten alldeles för låg. Banorna var välklippa, vädret var gynnsamt osv, men luften över R-landa var tom och termiken gick i "tomme".

Flygsektionen har inköpt ny klippare och luften är ny och obegagnad över fältet.

Därför - tycker jag, att vi tar oss ut till R-landa på **TORSDAGSKVÄLLARNA** och flyger. Lämpligt inte minst för de som inte har tillfälle att närvara lör-sön. Någon har föreslagit att det skall vara närvaruplikt på torsdagarna!! Ja, man har t o m antytt att man kan få avdrag på sina helgpoäng om man uteblir. Det är väl att gå lite för långt, men idén är inte dum. Varför inte!!

Bästa klubbkamrater - välkomna ut till fältet på torsdagskvällarna. Flyg och trivs. Trivs gör vi alltid i NMK. Nu skall vi också flyga lite mer.

VÄL MÖTT

/ Ingvar

# REDAKTÖR EFTERLYSES !

Som du kanske läst på annat ställe i denna tidning är detta mitt sista nummer av NMK-nytt. Till Årsmötet hade inte valberedningen hittat någon efterträdare, så jag ställde upp för ett nummer till.

Därför efterlyses nu någon i NMK som tycker att det här med NMK-nytt vore kul att göra.

-Många tror att man måste ha en dator. Denna tidningen skapas fortfarande mycket genom att "klippa och klistra". Men en dator underlättar och sparar tid.

-Som redaktör måste man inte skriva allt. Rolle skriver mycket (läs allt) om miniracingsektionen. Bl.a. Ingvar och Christer S lämnar ofta in flygbidrag. Redaktören ser till att det blir en tidning av alla bidrag !

-Tryckningen har jag erbjudit mig att fortsätta att göra ! (0 kr för tryckning inkl. papper !!)

Hör gärna av dig till mig om du har frågor eller är intresserad !

Christer Landberg tfn 267217



**PRINCESS**

*Konditori*

**Bagaregatan 33 Tel. 21 43 34**

**NYKÖPING**



# Samband R-landa-Skavsta

## "STOCKHOLM/RADIOLANDA" INOM STOCKHOLM/SKAVSTA CONTROLLZON.

Vid träff med flygledningen på Skavsta den 17/4-98 har modifierade bestämmelser tagits fram vad gäller våra flygningar på R-landa. I korthet gäller följande:

- Tiden mellan 1/4-1/11: Flygningar **under 150 m** behöver inte anmälas till Skavstatornet. Det är bar' å åk således.
- Under tiden 1/11-1/4 måste **all** tilltänkt flygning meddelas till Skavstatornet.
- Under hela året skall **all** flygning **över 150 m** meddelas tornet.

Detta är det huvudsakliga i den överenskommelse som träffats mellan NMK och flygledningen på Skavsta.

Man kan kanske invända, att måste vi omges av regler för vår verksamhet? Men, faktum är att det gäller säkerheten vid våra flygningar. När vi meddelar vår verksamhet blir vi "tilldelade" luftområdet vi flyger i och fullskalaflygplanen leds så att de inte berör vårt utrymme. Och, vad gäller punkt 1 ovan, (flygningar under 150 m), krävs ingen anmälan. Jag vill påstå, att bortåt 80-90% av våra flygningar passar in där.

Vi kommer att få mera detaljerade anvisningar från flygledningen om hur "tornet" skall hantera fullskalaflyget men för vår del gäller reglerna ovan.

Meddelande om modellflyg skall meddelas pr tel: 0155-281420.

TREVLIG FLYGSOMMAR!

*/Ingvar*  
*u-revyn*

## MÄRKNING AV MODELLER

Som väl de flesta läst har ny anvisning om märkning av modeller kommit. Detta gäller i första hand modeller som deltar i tävlingar, men har du SMFF-nr kan du märka din modell oavsett om du tävlar eller ej. Märkning bör vara både på vinge och kropp. Märkningen skall ha formen: **SWE-ABCDE**. ABCDE är ditt SMFF-nr.

## OT-RC PÅ RADIOLANDA

Meeting/tävling i OT-RC avhålls på R-landa den 6 juni -98. har du en OT-kärra så kom och var med!

## KM I SEGELFLYG

Den 9. Maj är vi inbjudna till Norrköping på segelflygtävling Vi kan då passa på att köra vårt KM samtidigt. Hör av dig till mig!

*/Ingvar*

# PRESSKLIPP !

SN Fredagen den 27 februari 1998

## Kort gott

### Inga vanliga leksaker

Många killar i åldern 7-18 år letade sig till Nyköpings Modellklubb på Brandholmen under sportlovet.

På den 87 meter långa inomhusbanan körde de sina radiostyrda bilar.

Den som tror att dessa är leksaker har fel.

En radiostyrd bil kostar några tusenlappar. Radioanläggningen till bilen går på en tusenlapp till.

Här handlar det om avancerad teknik. I depåhörnet sitter 13-åriga Martin Pettersson, klubbmedlem, och byter transponder mitt i en uppsjö av bilar.

Transpondern räknar varv. Vi hinner höra mycket om fyrhjulsdrevna bilar, skivbromsar och fjädring före ett femminuterheat. Besökare från Linköpingsklubben är med och tävlar.

I bra fart flyger bilarna över en raka, igenom snåla kurvor och ut på en ny raksträcka av filt.

På ett podium sitter speaker Roland Nygren. Han klockar bilarna varje halvminut och heter dem fram mot mål.

Många icke-medlemmar har besökt oss under sportlovet, berättar han.

Alla med egna bilar. Det är långt till Brandholmen, så killarna har fått skjuts hit av föräldrar.

Tävlingar har man haft men bara på skoj.

Riktiga tävlingar i storformat äger också rum här. Då används flygplatsens gamla start- och landningsbanor.

Åsa Lundqvist



Foto: CALINGE LINDBERG

Trettonårige Patrik Österberg körde sin radiostyrda bil på Brandholmen under sportlovet.

27-89 38  
28-88 36  
42-126 30  
08-140 23  
40-159 21  
05-148 18  
89-156 14  
78-183 10

1-4

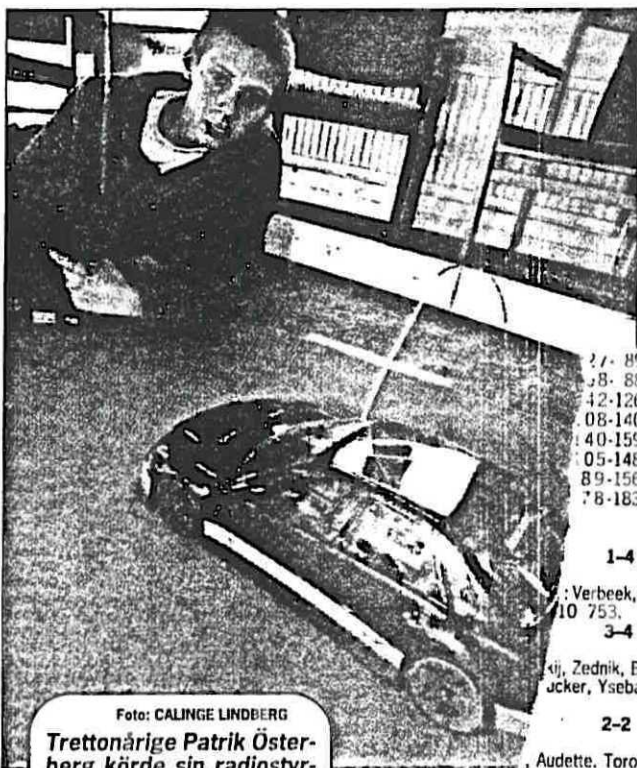
Verbeek, Leh-  
10 753.

3-4

Zednik, Beru-  
Jucker, Ysebaert.

2-2

Audette, Toronto:  
Schneider, Publik:

5-2

2, Weight, Guerin,  
Ottawa: Andreas  
Alfredsson), Pu-

Lasie Racing,  
4) Swedish Match,  
z, -187,3, 5) Merit  
lton, -201,8, 6) Tos-  
idge, -204,8, 7) In-  
z, P... Frostad, -

...stine

...

...

...

... herrsingel, anu...  
gängen:  
Pat Rafter, Australien-Magnus Gustafsson,  
Sverige, 6-3, 7-6 (8-6).

#### SKIDOR

- ÖPPET SPÅR 1998.
- Arne Ek, Nyköpings OK, 5.03
  - Thomas Karlsson, Löthens Golf, 5.29
  - Björn Södergren, Marielred, 5.42
  - Kent Bergendahl, Nyköpings OK, 5.45
  - Bengt Rolf Gustafsson, Trosabygdens OK, 5.52
  - Klas-Olof Karlsson, Löthens Golf, 6.02
  - Yngve Karlsson, Löthens Golf, 6.05
  - Torbjörn Lagerström, SportIK Studsvik, 6.13
  - Stefan Stengård, Stigtomta, 6.15
  - Bernt Gustavsson, Oxelosund, 6.22
  - Bo Vestin, IF Mecman, 6.22
  - Bengt Jonsson, Nyköping, 6.32
  - Jan-Erik Andersson, Oxelosund, 6.33
  - Hans Gustavsson, Trosa, 6.35
  - Stefan Hultgren, SportIK Studsvik, 6.35
  - Lars Erik Karlsson, Trosa, 6.37
  - Bengt Åkerlind, Gnesta, 6.43
  - Thomas Axelsson, Trosa, 6.47
  - Karl Gustaf Salfstrom, Nyköping, 6.48
  - Nils Hagberg, SportIK Studsvik, 6.49
  - Kjell-Jaen, Stigtomta, 8.25
  - Borge Edberg, Nyköping, 8.26
  - Hans Hemström, IF Mecman, 8.26
  - Yngve Eriksström, IF Mecman, 8.27
  - Kari Virkama, Trosa, 8.28
  - Lars Johansson, Nyköping, 8.28
  - Per-Åke Salfstrom, Trosabygdens OK, 8.29
  - Karl-Erik Egeback, SportIK Studsvik, 8.32
  - Goran Karlsson, Vagnharad, 8.33
  - Lars Wallin, Nyköping, 8.40
  - Pontus Svensson, Nyköping, 8.40
  - Michael Fors, Nyköping, 8.47
  - Henry Hultgren, SportIK Studsvik, 8.48
  - Sture Engman, Nyköping, 8.49
  - Roland Ahlin, Saab IF, 8.49
  - Peter Lundgren, Nyköping, 8.56
  - Henrik Lundin, Saab IF, 9.10
  - Tage Gryth, Nyköping, 9.10
  - Johansen, Nyköping, 9.11
  - ... Nyköping, 9.26
  - ... Gnesta, 9.27

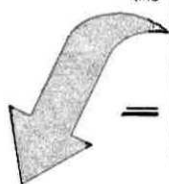

Kolla vem som var med i Öppet Spår !  
Ingen mindre än NMKs kassör Pontus Svensson.  
Grattis till en kanontid !

PS. Det går rykten på stan (McEwans och Princess) att Pontus ska börja flyga i år, det var ett tag sen !!!



# DOGFIGHT !?

ENGAGE MY TARGET!

## VAD SÄGS OM LITE DOGFIGHT ?

BANDIT 5 O'CLOCK HIGH!

Berättade härom veckan för Daniel Holm att jag påbörjat ett bygge av en liten Messerschmitt Bf 109. Daniels första kommentar var: DÅ KÖR VI VÄL DOGFIGHT I ÅR ? (En del glömmer aldrig, hehehe ! Författ.anm.)

Det var nu några år sen vi hade Dogfight á la NMK. Mycket populära tillställningar, både för publik och jaktpiloter. Piloterna ofta uppklädda i tidstypisk mundering, lyssnande på Glenn Miller musik i lunchen !

Nu kanske det finns nya modeller efter den senaste slakten. Ställer du upp ?

Enligt NMK reglerna får du ha valfri modell med max .40 motor. Allt från nybörjarmodell till äkta dogfighter är välkomna.

Streamer håller tävlingsledningen med !  
Adrenalin håller du med !

Daniel satte genast igång med ett Kobra-bygge. Jan Pettersson med en liten P40. Henrik Edefur och Patrik Andersson har varsin liten Mustang. Christer S kanske kan få sin Kobra i flygbart skick ? Ingvar har en Kobra-Spit. Mats Ceder har en FW 190 och möjligen någon Bf 109. Mikael Petterson vet jag har en Kobravariant. Det finns kanske fler som ställer upp ?! Jag har satt upp datumen 27 juni och 15 augusti i tävlingskalendern för Dogfight.

VAD SÄGER NI ?  
HANDSKEN ÄR KASTAD !!!!!

Check your six !  
Wing Cmdr  
Christer Landberg  
(callsign ACE, 7 kills)

TALLY HO !!!

SCRAMBLE !

SPLASH ONE !

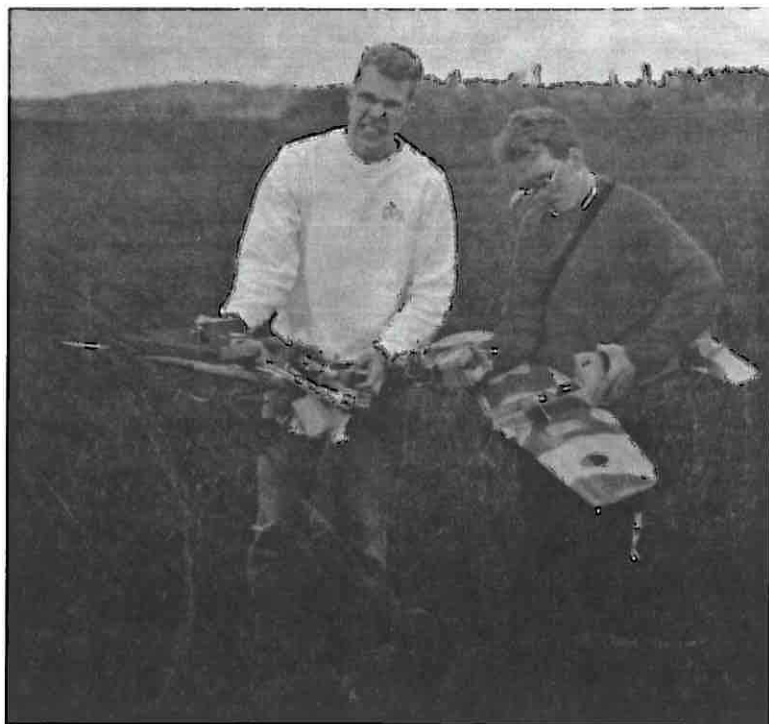

BREAK LEFT !

CHECK YOUR SIX !

BRYSSSELCOOL består av:  
1. Spittire  
2. Macchi 205 Folgore  
3. P39 Airacobra  
4. Messerschmitt Bf109

I'M HIT!



# NYA STADGAR FÖR MEDLEMSSKAP I NMK

Som du kan läsa i Årsmötesprotokollet i denna tidning beslutades om stadgeändring vad gäller medlemskap i NMK.

Tidigare har stadgarna sagt att man kan utgå som medlem i NMK på två sätt. Antingen begär man skriftligen att få gå ur klubben. Eller så (§ 2) anses man ha begärt det om man inte betalt sin medlemsavgift på två år.

I teorin har man alltså kunnat betala sin medlemsavgift var tredje år och ändå varit fullvärdig medlem !! Vilken klubb har sådana förmåner ?

§ 2 säger nu att "Man är medlem i NMK för det år man betalat medlemsavgift". Precis som alla andra klubbar i världen !

Vad tjänar vi på denna stadgeändring ?

- Vi vet vilka som verkligen är aktiva.
- Förhoppningsvis betalar alla in sina medlemsavgifter i början på året.
- Bidrag utgår inte längre beroende på medlemsantal.
- Vi slipper kostnader, som t.ex. utskick av NMK-nytt.
- Bättre koll på avgifterna. Vi kommer självklart inte sparka ut någon som glömt betala medlemsavgiften men är aktiv. En påminnelse kommer alltid i vårumret av NMK-nytt och kanske ett telefonsamtal.

**MEN DET ÄR JU SJÄLVKLART ATT ALLA ÄR MED OCH BETALAR FÖR ATT FÅ  
UTNYTTJA BANOR OCH LOKAL PÅ BRANDHOLMEN OCH FLYGFÄLTET PÅ  
RADIOLANDA, ELLER HUR ?**

Till höger kan du se vilka som betalat sina medlemsavgifter **980426**. Skulle du inte finnas med är det hög tid att gå till Posten och betala !

Medlemsavgifter 1998:

Junior (-20år):	150 kr
Senior:	300 kr
Familj:	400 kr

Postgirokonto: 36 99 39 - 4

Med vänliga hälsningar  
Styrelsen

## Ny gräsklippare till Radiolanda !!

Då vår nuvarande gräsklippare på Radiolanda blivit till åren (drygt 12 år) och småfel börjat komma beslutades på Årsmötet att det var dax för utbyte.

Efter ett erbjudande från Bosse Zenk, med våran gamla som inbyte, blir det nu en Husqvarna LT1000-14 !!!! Priset blir 13.600 kr, pengar som tas från gräsklipparfonden.

Till höger kan den nya klipparen beundras. Styning även på bakhjulen. Klippbredd 102 cm. Å kolla in den spaceade fronten, WOW !!

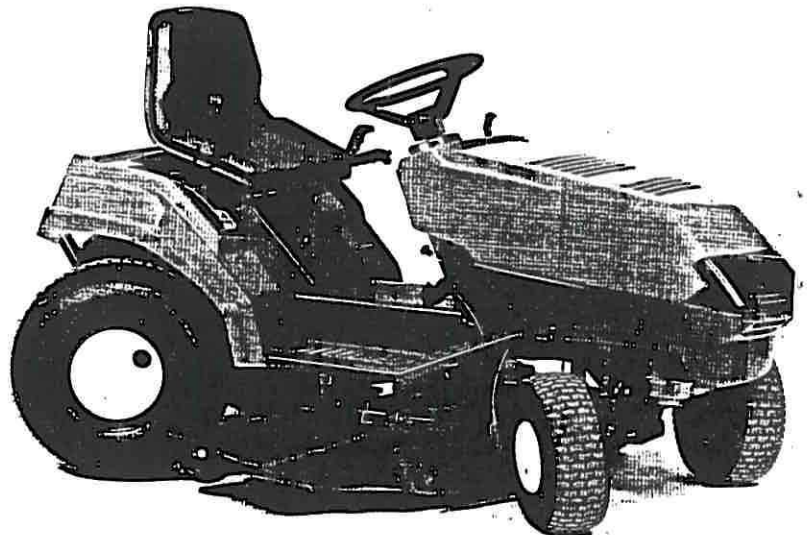

# MEDLEMMAR I NYKÖPINGS MODELLKLUBB

980426

(F=Flyg, B=Bil, S=Båt)

Andersson Anders		Reuterholmsvägen 16	61895	Stavsjö	B
Andersson Johanna		Reuterholmsvägen 16	61895	Stavsjö	B
Andersson Leif	0155/260785	Revlinge	61060	Tystberga	B
Andersson Martin	0155/260785	Revlinge	61060	Tystberga	B
Andersson Mikael	0155/260785	Revlinge	61060	Tystberga	B
Andersson Patrik	0155/283980	Vadaregängen 44	61162	Nyköping	F
Andersson Peter		Reuterholmsvägen 16	61895	Stavsjö	B
Annerstedt Rolf	0155/91347	Strandstugan	61056	Vrena	F
Berglund Tore	0155/213211	Ringvägen 14	61135	Nyköping	F
Börjesson Nils	08/6532519	Pilgatan 9	11223	Stockholm	F
Carlberg Tomas		Vadaregängen 69	61163	Nyköping	B
Carlsson Karl-Olof	0155/215317	Tessins väg 31	61136	Nyköping	F
Ceder Mats	070/5703755	Frejgatan 4a	61332	Oxelösund	F
Cedergren Thomas	0155/282481	Högv. 7	61157	Nyköping	F,B
Claesson Ingvar	0155/218595	Irisgängen 15	61165	Nyköping	F
Edefuhr Henrik	08/6471434	Skebokvarnsv.87 3tr	12433	Bandhagen	F
Eklund Carl	0155/210196	Hasselv. 14	61156	Nyköping	F
Eklund Kerstin	0155/210196	Hasselv. 14	61156	Nyköping	F
Eklund Roger	0155/212873	Örnsköldsväg 14B	61136	Nyköping	F
Enell Björn	0155/283511	Äppelgängen 3	61157	Nyköping	F
Eriksson Henrik	0155/212645	Borgaregatan 13A	61130	Nyköping	F
Eriksson Mikael	0155/212645	Borgaregatan 13A	61130	Nyköping	F
Eriksson Rickard	0155/50465	Tunaberg Laggårbo	61195	Nyköping	F
Eriksson Roland	0155/50465	Tunaberg Laggårbo	61195	Nyköping	F
Fridén Arne	0155/269787	Solbergav. 19 3tr	61137	Nyköping	F
Gideland Jan		Annebergsgatan 1A	61133	Nyköping	B
Gustafsson Hans	0155/285739	Brandkärrsv. 154	61165	Nyköping	F
Halldin Daniel	0155/213583	Skogsv. 41	61156	Nyköping	F
Hammer Robert	0510/12276	Örslösa, Hagalund	53197	Lidköping	B
Hellström Arne	0155/215408	Solbergavägen 3	61137	Nyköping	F
Holm Daniel	0155/286857	Borgdalsgängen 16	61157	Nyköping	F
Holmgren Niclas	013/274536	Furirgatan 2	58212	Linköping	F
Händestam Kjell		Box 615	61110	Nyköping	B
Händestam Stefan		Box 615	61110	Nyköping	B
Höglund Bengt	0155/218770	Ejdervägen 36	61162	Nyköping	F
Ingvarsson Emanuel		Erikslundsv. 11	61161	Nyköping	F
Isacson Lennart	0155/91646	Banninge	61056	Vrena	F
Johansson Daniel		Höglundav. 15	61137	Nyköping	B
Johansson Göran	0155/30493	Thulegatan 8	61300	Oxelösund	F
Johansson Hasse		Brandholmsvägen 42	61162	Nyköping	B
Johansson Patrik		Brandholmsvägen 42	61162	Nyköping	B
Jonsson Anders	0155/242150	Stjärnfallet 20	61194	Nyköping	F
Josefsson Kent	0155/242059	Fyrbyvägen 17	61194	Nyköping	F
Josefsson Peter	0155/242170	Fyrbyvägen 3	61194	Nyköping	F
Kindeborg Henrik	0155/210130	Tärnvägen 5	61162	Nyköping	B
Lagmyr Peter		V. Trädgårdsg. 30	61132	Nyköping	B
Landberg Christer	0155/267217	Granvägen 85	61156	Nyköping	F
Leijon Gösta	08/7681191	Cypressvägen 54	18248	Enebyberg	F
Leijon Solveig	08/7681191	Cypressvägen 54	18248	Enebyberg	F
Lindberg Anders	0155/289747	Brandholmsv. 42	61162	Nyköping	B
Lindberg Calinge	0155/97653	Ö. Storgatan 2	61134	Nyköping	F
Lindberg Peter		Tellusv. 26 BV	61160	Nyköping	B
Lindberg Sven	0155/219297	Erikslundsv. 15	61161	Nyköping	B
Ljungqvist Viktor					B
Lundberg Håkan	0155/288527	Vattengränd 3	61131	Nyköping	F
Lundmark Kai	0155/240291	Ludgo Ekenslund	61191	Nyköping	F
Nordström Per	0155/283571	Marsvägen 14 8tr	61160	Nyköping	F,S
Nygren Henrik	0155/283989	Ejdervägen 22	61162	Nyköping	B
Nygren Majlis	0155/283989	Ejdervägen 22	61162	Nyköping	B
Nygren Niklas	0155/283989	Ejdervägen 22	61162	Nyköping	B
Nygren Roland	0155/283989	Ejdervägen 22	61162	Nyköping	F,B
Nyman Gunnar	0155/211001	Pappersgängen 5	61137	Nyköping	F
Ohlsson Gustav	0155/98174	Lingöngängen 7	61145	Nyköping	B
Olander Martin		Solstigen 6	61150	Nyköping	F
Palm Göran	0155/269837	Skjutsargatan 17B	61133	Nyköping	F
Persson Göran	0510/20977	Ploggatan 10	53100	Lidköping	B
Petterson Elisabeth	0155/97459	Sländstigen 11	61163	Nyköping	B
Petterson Erik	0155/97459	Sländstigen 11	61163	Nyköping	B
Petterson Martin	0155/97459	Sländstigen 11	61163	Nyköping	B
Petterson Rojne	0155/97459	Sländstigen 11	61163	Nyköping	B
Petterson Jan	0155/287773	Hemgårdsvägen 26	61138	Nyköping	F
Rylander Michael		Regeringsv. 43	61156	Nyköping	B
Strandås Gunnar	0155/212793	Plommongängen 8	61157	Nyköping	F
Svensson Christer	0155/57605	Höders väg 4	61150	Nyköping	F
Svensson Pontus	0155/267164	Hemgårdsv. 12 B 2tr	61138	Nyköping	F
Wiedling Sten	0155/213974	Ö Villavägen 15	61136	Nyköping	F
Wolving Gunnar	0155/281792	Kremlestigen 11	61163	Nyköping	F
Åhrberg Roine	0155/228049	Vargspåret 5	61055	Stigtomta	F
Österberg Irené		Hagvägen 4	61340	Oxelösund	B
Österberg Mikael		Hagvägen 4	61340	Oxelösund	B
Österberg Patrik		Hagvägen 4	61340	Oxelösund	B

# KYOSHO

THE FINEST RADIO CONTROL MODELS

## BIL & BÅT

EL & BRÄNSLE DRIVNA  
STORT SORTIMENT I LAGER

### RADIO: HITEC & FUTABA

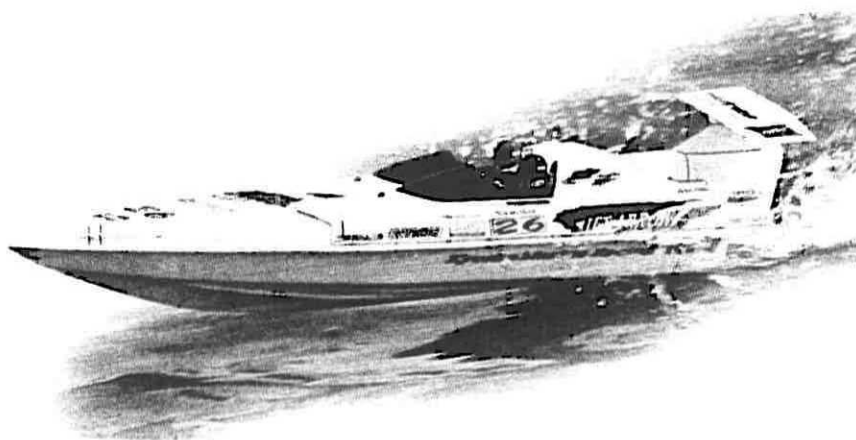
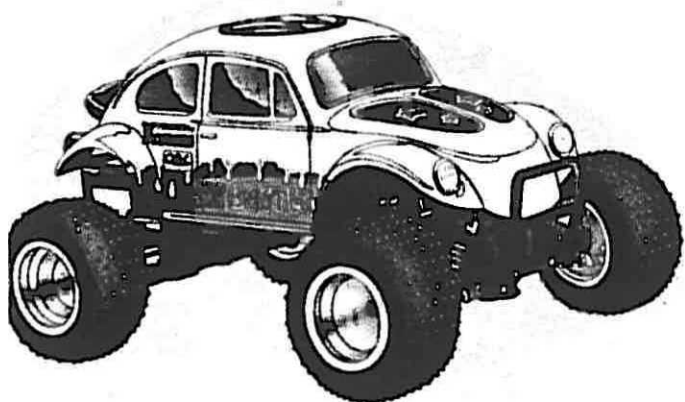

BALSA, MOTORER & BYGGSATSER  
BRÄNSLE  
NYHET DYNAGLO QUICKFIRE

MEDLEMMAR I NMK HAR  
10% RABATT!  
(RC-MODELLER OCH TILLBEHÖR)



## Leksaksaffären

Eklund & Co  
V. Trädgårdsgatan 14  
Nyköping Tel. 21 01 96

SPECIALBUTIKEN FÖR LEK & HOBBY